

NY FEON'NY MPIOMPY TRONDRO

La Voix des (rizi)pisciculteurs

LVRP

Trimestrielle

EDITORIAL

Chères lectrices, chers lecteurs,

Nous sommes heureux de vous présenter ce quinzième numéro de la Voix des (Rizi)pisciculteurs. Vous avez été nombreux à apprécier son nouveau format inauguré lors du numéro précédent. Nous en sommes ravis.

La campagne d'alevinage de la carpe est à présent terminée. La campagne de grossissement bat son plein avec les récoltes de riz qui vont s'étaler jusqu'en mai et le grossissement de contre saison qui va se poursuivre jusqu'en aout. Beaucoup de producteurs lecteurs de LVRP sont fiers de leur production et vont partager leur passion dans ce numéro. Vous découvrirez également diverses informations sur le développement agricole en Haute Matsiatra, Atsinanana et Vakinankaratra. N'oubliez pas également la rubrique «Annonce» pour informer nos lecteurs sur l'actualité économique de la filière piscicole. Ce mois-ci, un domaine agricole et piscicole est en vente tout prêt de Tamatave.

Nous remercions une nouvelle fois le projet BVPI SE / HP pour son soutien et nous souhaitons à tous les producteurs de bonnes récoltes !!

La rédaction LVRP

SASINTENY

Ry mpamaky hajaina,

Faly izahay manolotra anareo ny gazety laharana faha-15n' Ny Feon'ny Mpiompy Trondro. Maro aminareo ny nankafy ny endrika vaovaon'ny gazety izay natomboka tamin'ny laharana teo aloha ka isaorana anareo izany.

Efa vita mantsy ny fotoanan'ny fampiterahana karpa. Ny fanatavizana karpa indray izao no malaza miaraka amin'ny fijinjana ny vary hatramin'ny volana may sy ny fanatavizana trondro avotra hatramin'ny volana aogositra. Faly ery ireo sambany mba nahavokatra zana-trondro sy manatavy ka mizara izany ato anaty gazety. Maresaka ato ihany koa ireo vaovao avy any amin'ny Faritra Atsinanana, Matsiatra Ambony ary Vakinankaratra na ny lafiny teknika na ny lamina manodidina ny seham-pihariana trondro.

Aza adino ny mandefa ireo filazana na dokam-barotra isan-karazany amin'ny laharana manaraka raha misy hafatra tian-kalefa ho an'ny mpamaky. Ity volana ity ohatra dia misy tany azo ambolena sy iompiana trondro amidy ao Toamasina ao.

Mamerina etoana ny fisaorana ho an'ny BVPI/SEHP noho ny fanampiany ary mirary antsika mpamokatra hahavokatra be !!

Ny Ekipa LVRP

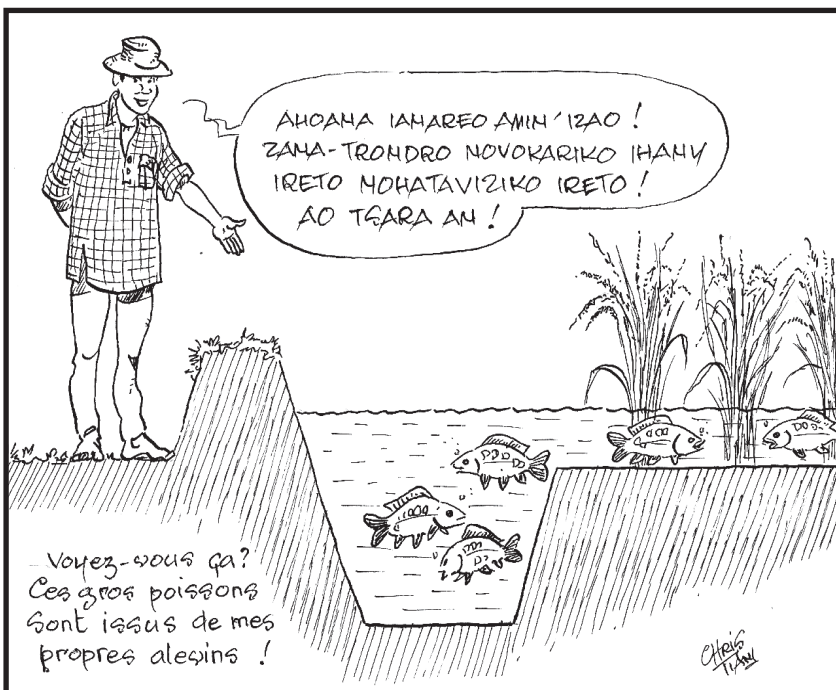

SOMMAIRE :

- **INTERVIEW :** P. 2
Avec le Président de la Coopérative FIFIMPAVA
- **PARTAGE :** P. 3
- Le SRI et la pisciculture
- Autonomie en alevins
- **PROFESSION PAYSAN :** P. 5
- Appui au Compte d'exploitation Familiale
- **PARTENARIAT :** P. 9
- La mission de la Région Basse Normandie
- **TÉMOIGNAGE :** P. 11
- Poème
- Annonce

Fiompiana trondro
Miaraka amin'ny
tantsaha



APDRA

Antenne

Madagascar

La Résidence sociale

110 Antsirabe

MADAGASCAR

Tel : (261) (20) 44 915 85

Courriel :

apdrameda@moov.mg

NY FEON'NY MPIOMPY TRONDRO

Talen'ny fanoratana
(Directeur de la rédaction) :
Marc Oswald

Tonia (Rédacteur en chef) :
Rabarijaona Tsirihaina

Mpanoratra (Rédacteurs) :
Tantsaha (Les pisciculteurs)
Mpiara-miombon'antoka
(Les partenaires- organismes)
APDRA antenne Madagascar

Sary (Photos) :
APDRA antenne Madagascar

Kisarisy (Illustration) :
Razafindrakoto Christian

Fanitsiana sy dika teny
(Correction et traduction) :
APDRA Antenne Madagascar

LES PARTENAIRES FINANCIERS

Projet
BVPI/SEHP



Conseil Général
de l'Essonne



La Fondation
Air Liquide



Région Basse
Normandie



AFD



La Fondation
AnBer



Fikambanana niorina tsy ela ny FIFIMPAVA (Fivondronan'ny Fikambananan'ny Mpanjono eto Vakinakaratra) kanefa maro no dingana efa vita. Manana mpikambana 238 izy izay telopolo eo ny mpiompy trondro an-tanimbary, ka Atoa RAKOTOSON Henri no filoha mpitarika. Milaza ny lalana nizoran'ny fikambanana izy ato amin'ny "Ny Hevitrao?".

LVRP: Azonao lazaina aminay ve ny antony nivondronanareo ho fikambanana?

R.H: Niainga tamin'ny fitrandrahana ny farihy Andranobe Atsinanana ny asa voalohany. Nisy avy eo ny tanjona hanitarana ny fitrandrahana ankoatra ny farihy Andranobe atsinanana tao anatin'ny fikambanana TAMIA hiova ho fitantanana maharitra ny farihy. Nisy ny asa fitarihana an'ireo mpitrandraka ny farihy hafa. Niaraha-nanakiky izay tanjona izay ny mpitrandraka ka nampiantso sy nanentana anay ny SRPRH tamin'ny volana may 2007. Tapaka ny hevitra fa hivondrona tano anaty fikambanana iray izahay dia ny FIFIMPAVA na dia mbola nisy taminay fikambanana 4 aza ny mbola tsy ara-panjakana. Napetraka ny vina dia ny fampiroboroana ny lalam-pihariana trondro sy ny fizahan-tany mandala ny tontolo iananana. Tafatsangana ny biraom-pitantanana ka nosafidiana ny rafitra iasana. Araka ny vina ary dia nosafidiana ny kaoperativa raha tena hamaly ny hetaheta eo amin'ny lafiny ara-barotra amin'ny vokatra trondro tamin'ny volana aprily 2008. Ny FIFIMPAVA izany dia mampivondrona ny mpanjono avy ao Andranobe Atsinanana (TAMIA), Andranobe Andrefana misy ireo Mpanjono Miatrika ny Fampandrosoana (MMFT), ny Fikambanan'ny Mpanjono ao amin'ny Faritra Andraikiba (FIMPFAFA) ary ny Fikambanan'ny Tatamarina Miray ao Betafo (FITAMI).

LVRP: Teo ihany koa ny fiaraha-miasa tamin'ireo mpiara-miombon'antoka. Nitondra vokatra mivaingana teo amin'ny fikambanana izany?

R.H: Maro lafy ny tohana azon'ny FIFIMPAVA manoloana ny vokatra azo. Teo ny tan-tsoroka nataon'ny fanjakana na faritanay hoe PASTRA (Partenaires Stratégiques) ary ny tan-tsoroka avy amin'ny tsy miankina na ny PAPAR (Partenaires des Partenaires). Samy isaorana etoana izy ireo amin'ny asa efa niraisana sy ny mbola hokasaina hotanterahana manaraka. Ny PASTRA dia nahitana ny fokontany (10) izay misy ireo Vondron'olona ifotony (VOI), ny kaomina (3) : Antsirabe I, Antanimandry ary Betafo, Ny Ditrika sy ny Faritra, ny Sampan-draharaha mpitantana ny jono, ny DRDR, ny CIRDR, ny Génie rurale, ny Chambre de commerce, ny Sampan-draharaha mpitantana ny ala (DRF), ny biraom-paritry ny fizahan-tany eto Vakinankaratra (ORTVA).

Anisan'ny PAPAR tena nampisy ny fanampiana rehetra amin'ny fanohanana ara-bola, ara-kevitra ary ara-teknika ny Fandraharan'asa SAHA. Teo koa ny APDRA teo amin'ny fanatanterahana ny fanadihadiana ny lalam-pihariana trondro niainga tao Miandrivazo mankany Antananarivo, ny fiaraha-mikarakara ny fandraisana anjara tamin'ny foara FIER-MADA sy ny vitrine Vakinankaratra, ny toro-hevitra ara-teknika sy ny fandaminana ny lalam-pihariana. Tao koa ireo mpanatanteraka asa ny TJTT- SAGE-LALONA tamin'ny fanatanterahana ny famindram-pitantanana teo amin'ny farihy 4 eto Vakinankaratra. Ny DEO CONSULTING izay nanaraka akaiky ny fiainana anatin'ny fikambanan'ny FIFIMPAVA. Ny HAONA SOA Fianarantsoa izay nanome ny fiofanana momba ny hay varotra. Ny CGA Vakinankaratra nanampy teo amin'ny fitantanana ara-bola sy ny fandraiketana izany.

LVRP: Nisy fivoriana nisesy nokarakarainareo hampandraisana anjara ny mpisehatra rehetra eo amin'ny lalam-pihariana trondro ao Betafo. Inona no tanjona ary aiza ho aiza ny asa izao?

R.H: Fivoriana telo no efa vita niarahana tamin'ny kaomina, ny sampan-draharahan'ny jono, ny Haona Soa ary ny APDRA. Jereo ny pejy faha-7 misy ny tatitra. Teo ihany koa ireo mpisehatra trondro dia ireo mpamokatra, ireo mpanangom-bokatra, ireo mpambongady ary ny mpivarotra. Izany dia manana tanjona ny handamina ny lalam-pihariana hampisy ny tombotsoa ardrarin'ny ho an'ireo mpisehatra rehetra ireo. Tena ilaina ny fandraisana anjara-ireo mpamokatra trondro an-dobo sy an-tanimbary satria raha jerena ny filàn'ny mpanjifa eo amin'ireo famarotana 2 tantanan'ny FIFIMPAVA dia mbola tena kely ny vokatra miakatra avy amin'ny jono. Ary hiaraha-mahala la ny lazan'i Betafo eo amin'ny fahaizana mamokatra trondro an-tanimbary.

LVRP: Manao ahoana àry ny vina ato anatin'ny 2 na 3 taona ho avy?

Tamin'izay 2 taona niasana izay aloha dia azo lazaina fa manakaiky ny fahatratrana ny tanjona teo amin'ny vina izay napetraka. Ho an'ny taona manaraka kosa dia hisy ny Assemblée générale ordinaire izay ho atoaon'ny FIFIMPAVA ny 30 marsa izao handrefesana ny zava-bita sy hamaritana indray ny vina manaraka ary handrafetana drafitrana vaovao. Hozaraina amintsika eto amin'ny gazety ihany izany miaraka amin'ireo asa vita nandritra izay roa taona voalohany izay.



La Coopérative FIFIMPAVA (Fivondronan'ny Fikambanan'ny Mpanjono eto Vakinakaratra) regroupe 238 membres, pratiquant la pêche dans différents lacs de la zone d'Antsirabe. Une trentaine de producteurs pratique également la rizipisciculture. Son Président, M. Henri Rakotoson, retrace dans cette interview l'histoire et les évolutions de la coopérative.

LVRP: Comment les pêcheurs des différents lacs ont-ils été amenés à se regrouper ?

R.H: Les pêcheurs du lac Andranobe Est (8 km au nord d'Antsirabe) étaient regroupés au sein de l'association TAMIA. Face à l'accroissement de la population d'Antsirabe, la production du lac ne permettait plus de répondre à la demande des consommateurs. Nous souhaitions étendre nos activités aux autres lacs de la région. Afin d'éviter toute surexploitation, nous avons sensibilisé les pêcheurs des différents lacs à une gestion rationnelle et durable des ressources halieutiques. Dans cet objectif, nous avons par la suite été appuyés par le SRPRH (Service Régional de la Pêche et des Ressources Halieutiques), qui nous a encouragés à nous regrouper. Malgré l'existence de différents groupes de pêcheurs informels, tous y ont trouvé un même intérêt : développer la filière poisson et le tourisme dans le respect de l'environnement. En 2008, afin d'améliorer l'écoulement de nos produits, nous nous sommes structurés en coopérative. Aujourd'hui, FIFIMPAVA regroupe les pêcheurs des 4 associations : TAMIA pour le Lac Andranobe Est, MMFT, pour les pêcheurs du lac Andranobe Ouest, FIMPFAFA, l'association des pêcheurs du lac Andraikiba et FITAMI pour les pêcheurs de Betafo.

LVRP: Dans l'atteinte de ces objectifs, vous avez travaillé avec différents partenaires. Qu'ont-ils apporté au fonctionnement de la coopérative ?

R.H: Nous avons sollicité l'appui de partenaires publics mais aussi de partenaires privés. Afin d'assurer l'écoulement de nos produits, nous avons fait appel à l'APDRA pour réaliser une étude de marché concernant les circuits de commercialisation du poisson depuis Miandrivazo jusqu'à Antananarivo. Par la suite, le CIRDR et le SRPRH nous ont appuyés auprès des différentes communes pour la mise en place de nos points de vente. Par ailleurs, grâce au SAGE- TJTT- Lalona et à la Direction Régionale des Forêts, la coopérative est aujourd'hui en charge de la gestion des ressources des différents lacs. A la demande des membres, afin d'améliorer le fonctionnement de FIFIMPAVA, nous avons fait appel à Deo Consulting ainsi qu'au Centre de Gestion Agréé. Nous avons reçu des formations en comptabilité ainsi que des conseils sur l'organisation interne de la coopérative. Le Programme SAHA nous appuie depuis nos débuts dans toutes ses actions. Nous adressons nos remerciements à tous nos partenaires, qui nous ont aidés à atteindre tous ces objectifs.

LVRP: Au mois de mars, vous avez réuni tous les acteurs de la filière poisson de la zone de Betafo. Quels étaient les objectifs de cette réunion ?

R.H: Aujourd'hui, FIFIMPAVA dispose de deux points de vente, mais les poissons issus de la production par pêche ne suffisent pas à satisfaire la demande des consommateurs tout au long de l'année. Betafo est une commune réputée pour sa production de poissons en rizière. Nous avons donc réuni nos partenaires (la Commune, la Direction des Pêches, Haona Soa et l'APDRA) ainsi que des représentants des pêcheurs, des rizipisciculteurs, des vendeurs et intermédiaires de la zone dans l'objectif d'organiser la filière poisson sur la commune de Betafo. Voir le compte rendu dans la page 7. Face aux problèmes de vols de poissons et de non respect de la période de fermeture des pêches, nous avons, ensemble, réfléchi à des solutions. Par ailleurs, pour assurer une répartition équitable des bénéfices entre tous les acteurs, nous avons défini des prix fixes à tous les niveaux de la filière, selon les espèces commercialisées et la période de vente.

LVRP: Votre vision dans 2 ou 3 ans ?

R.H: Le bilan de ces deux premières années est plutôt positif, les résultats obtenus étant proches des objectifs que nous nous étions fixés. La coopérative se réunira en Assemblée Générale le 30 mars prochain pour évaluer ces activités et définir de nouveaux objectifs.

VAKINANKARATRA

NY SRI SY NY TRONDRO

RAKOTOMANANTSOA Fleury
Andohavary, Fkt Antanety sud, CR Inanantonana

Tsy araka ny fiheverantsika azy fa mety miaraka tsara ny fiompiana trondro sy ny fambolem-bary manara-penitra na ny SRI na koa ny voly vary maro anaka na dia misy aza ny fandritana rano matetika. Ao anatin'ny SRI dia voalaza fa tokony hisy tatabelona mifanaraka amin'ny velaran-tany ny voly. Ka noho izany dia ao ny trondro no miaina mandritra ny fotoana fandritana rano. Tokony ho vaventy tsara sy lalina kosa anefa ny tata-belona.

Raha ho ahy dia mahatratra 2m ny sakan'ny tatabelona ary hatrany amin'ny 90sm ny halaliny. Afaka atao tsara ny mampiditra zana-trondro na dia 8 andro ao aorian'ny fanetsana aza, satria efa misy rano ao anaty tata-belona ahafahan'ny zana-trondro miaina, moa koa izy rahateo mbola kely. Na dia atao aza ny fandritana dia tsy maintsy misy rano ao anaty tata-belona satria ilain'ny SRI koa izany. Tandremana koa ny fanaovana fefiloha tsara sy ny fanaraha-maso ny rano ary ny fanarahana ny fandritana 4 andro. Raha mampiditra amin'ny vary mbola tena kely iny dia tandremo ny rano sao hanimba ny zana-bary indray.

Koa manentana antsika mpamboly vary hanao trondro fa raha miakatra ny voly noho ny fambolena manara-penitra, mbola hitombo kokoa izy raha miampy trondro.

Ny fiompiana trondro miaraka amin'ny teknika : manampy sy mamonjy antsika

Ranaivomanantsoa Jean de Dieu
 Mpiompy trondro an-tanimbary- Antsoso

Mpiompy trondro miara-miasa amin'ny BVPI SE/HP Ing. Ranaivomanantsoa. Anisan'ireo mpamokatra manana traikefa izy na dia mbola tamin'ny fomba nentim-paharazana aza izany. Teo ny fanovana tsy maintsy notakian'ny fiofanana eo amin'ny fahazarana ara-teknika kanefa manome ny heviny momba ny traikefa ara-teknika azony izy amin'izay enim-bolana niarahany tamin'ny APDRA izay.

Ny tenako izay manoratra dia mpiompy trondro eo amin'ny CR Antsoso, 36 taona aho izao manoratra izao. Hatreo amin'ny faha-25 taona aho no efa nanomboka niompy trondro sady nampiteraka no nanatavy nefa tsy dia tongako ny tanjona nokendreko. Ankehitriny anefa tonga ny teknisianin'ny APDRA, ao anatin'ny tetikasa BVPI, manofana sy manatsara ny fiompiana trondro. Manomboka nampihatra tokoa aho ary nanatanteraka ny toromarika rehetra. Niezaka namokatra zana-trondro aho tamin'ny herintaona saingy tsy nisy ny vokatry. Tamin'ity taona ity kosa, aman-jatony no azoko, ampy tsara izany ho an'ny tanimbariko.

Efa eo amin'ny fanatavizana aho izao manoratra izao. Rika lehibe ho ahy ny manamasaka ny tany. Ny ezaka hoketrehiko manaraka dia hanohy hatrany ny dingana efa vita. Koa iriariako ianao mba hitovy hevitra amiko ry mpiompy trondro hajaina.

VAKINANKARATRA

LE SRI ET LA PISCICULTURE

RAKOTOMANANTSOA Fleury
Andohavary, Fkt Antanety sud, CR Inanantonana

Beaucoup d'entre nous pense que la rizipisciculture n'est pas compatible avec le système rizicole intensif (SRI) qui encourage

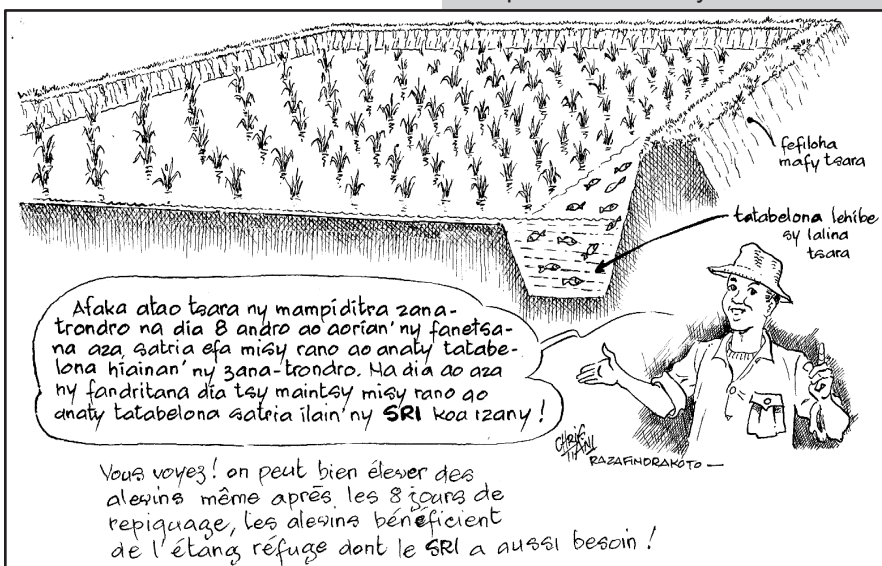

les producteurs à vidanger leurs parcelles pour permettre des assecs temporaires. Or, le SRI encourage également l'aménagement de canaux à l'intérieur même de la rizière afin de conserver l'eau proche de la surface. Ces canaux serviront également de canaux refuges pendant la vidange de la rizière. Il suffit de les dimensionner en conséquence, c'est-à-dire large et profond.

Dans ma rizière, le canal refuge fait 2 m de largeur

et 90 cm de profondeur. Comme il s'agit de SRI, j'ai effectué le repiquage avec des plants de riz de 8 jours. Ensuite, les alevins sont capables de vivre dans le canal refuge lors des différentes vidanges puisque c'est nécessaire pour le SRI. Seulement, il faut bien surveiller le niveau de l'eau et bien consolider les diguettes. Si vous voulez empoissonner lorsque le riz est encore jeune, augmentez l'eau progressivement pour ne pas l'abimer. Je vous invite amis riziculteurs à pratiquer la rizipisciculture lorsque vous adoptez le SRI. Le résultat sera encore meilleur si vous obtenez du poisson en plus !!!

De nouvelles techniques piscicoles nous aident à progresser dans nos activités

M. Ranaivomanantsoa Jean de Dieu
 Rizipisciculteur d'Antsoso

M. Ranaivomanantsoa fait partie des pisciculteurs appuyés par le projet BVPI Hauts Plateaux/Sud Est. Pratiquant auparavant la pisciculture de façon traditionnelle, il a modifié ses pratiques à la suite des formations dispensées par l'APDRA sur la commune d'Antsoso. Après quelques mois de pratique, il nous livre ses impressions.

J'ai 36 ans et je suis pisciculteur de la Commune Rurale d'Antsoso. Depuis l'âge de 25 ans, je pratique la reproduction et le grossissement des carpes mais je ne suis pas satisfait des résultats. Cette année, avec l'appui du projet BVPI, les techniciens de l'APDRA ont dispensé des formations afin que les pisciculteurs puissent améliorer leur production. Depuis, je suis les conseils techniques. L'an passé, ma production d'alevins était quasiment nulle. Cette année, j'ai pu en produire suffisamment pour empoissonner mes parcelles. En ce moment, des carpes grossissent dans mes rizières. Je m'aperçois à présent que fertiliser mes parcelles n'est pas une perte de temps. Jusqu'à la récolte je poursuivrai mes efforts pour augmenter ma production de poissons. Je souhaite que les autres pisciculteurs partagent également mon opinion.

VAKINANKARATRA

**NY SAKAFON'NY ZANA-TRONDRO
 KARPA**

APDRA

Ny tanjon'ny fikarohana

Maharitra 4 herinandro ny fitaizana zana-trondro an-tanimbary. Misy ny fomba famokarana malalaka, izany hoe tsy misy vola lany nefa ahazoam-bola ihany, izany hoe tsy mamahana na kely aza. Ao koa anefa ireo mpa-mokatra te-hanatsara kokoa ny vokany na misy vola lany aza takian'izany. Hamahana zana-trondro mivantana àry ve sa hampitombo ny sakafo voajanahary ao an-tanimbary? Ity fikarohana ity no miezaka mamaly izany hampitahana ny fiantraikan'ny famahanana eo amin'ny vokatra zana-trondro karpa.

Fepetra

Fampitahana ny fiantraikan'ireto fomba telo ireto eo amin'ny ny zana-trondro:

- Fahanana amin'ny vovon-katsaka
- Fametrahana mololo, manafaingana ny famokarana sakafo voa-janahary
- Tsy fahanana

Ho an'ny fitombo sy ny fahavelo man'ireo zana-trondro karpa dia:

- naverina tamin'ny toerana roa ireo fomba telo ireo
- Mitovy ny isan'ny zana-trondro napetraka tao anaty bassin: 50/m² (na 5000/ara)
- Natao ny fiandohan'ny volana desambra ka hatramin'ny fiandohan'ny janoary ny fikarohana.

Ny valiny

Fitombon'ny zana-trondro

Ireo nofahanana tamin'ny vovo-katsaka sy nasiana mololo dia nitombo kokoa noho ireo tsy nofahanana mihitsy.

Fahafatesana

Kely ny maty ho an'ireo nofahanana. Kanefa na dia nofahanana vovo-katsaka aza izy ireo nefa ny rano tsy misolosolo fa miandrana ela dia betsaka ihany koa ny maty.

VAKINANKARATRA

**L'ALIMENTATION DES LARVES DE
 CARPES**

APDRA

L'objectif de l'expérimentation

Le cycle d'alevinage en rizière est étalé sur 4 semaines. Il s'agit d'une production extensive, rentable, durant laquelle aucune alimentation n'est apportée aux larves. Certains producteurs souhaitent cependant intensifier leur production et se posent la question d'un apport alimentaire durant ce cycle d'élevage : apporter une alimentation directe ou favoriser le développement de la nourriture naturelle dans les parcelles. Une expérimentation a donc été lancée au mois de décembre 2009, dans l'objectif de comparer l'efficacité d'un apport alimentaire sur la production d'alevins de carpe commune.







Principe de l'expérimentation

Il s'agissait de comparer l'effet :

- D'un apport de farine de maïs
 - D'un apport de foin, permettant de stimuler la production de nourriture naturelle
 - D'aucun apport d'aliments
- Sur la croissance et la survie des alevins de carpe commune
- L'efficacité de chaque traitement à été étudiée deux fois
 - La densité initiale des larves était identique pour chaque bassin : 50 larves par m² (ou 5000 larves par are)
 - L'expérimentation s'est déroulée durant 4 semaines depuis le début du mois de décembre jusqu'au début du mois de janvier.

Résultats de l'expérimentation

Croissance des alevins

			
Salan-danja Poids moyen final	0,15 g	0,15 g	0,07 g
Halavan'ny zana-trondro			
Longueur moyenne finale	1,7 cm	1,7 cm	1 cm

Les alevins alimentés avec de la farine de maïs ou à la suite de la production de nourriture naturelle (apport de foin), sont plus gros que les alevins n'ayant pas reçu d'aliments.

Mortalité

Les mortalités sont plus faibles lorsque les alevins ont reçu une alimentation. Cependant, dans le cas d'un apport de farine de maïs, des mortalités importantes ont été observées lorsque l'eau des bassins n'a pas été renouvelée.

MATSIATRA AMBONY

TORO-HEVITRA AMIN'NY FITANTANANA NY TOERAM-PAMOKARAN'NY FIANAKAVIANA

Emeline Schneider, **AROPA**

Tetikasa ilain'ny fanjakana malagasy tohanan'ny Fonds International de Développement Agricole (FIDA) ny AROPA. Manana tanjona ny hanamafy ny vondrom-pikambanana tantsaha izy mba hanatsarana ny vola miditra eo amin'izy ireo, ka manamora ny fahazoanan'izy ireny tolotr'asa sy fitaovana mifanaraka amin'ny filàny. Anisan'ny fitaovana ilaina amin'izany ny fahaizana mitantana ny toeram-pamokarana na ny CEF.

Ny toro-hevitra amin'ny fitantanana ny toeram-pamokaran'ny fianakaviana afohezina amin'ny teny mahazatra hoe CEF dia fitaovana iray manampy ny tantsaha amin'ny fandraisana fanapahan-kevitra sy ny fanaovana vinavinan'asa. Loha-hevitra nifandraika tamin'ny famokarana no nodinihina (fisafidianana ny voly na ny fiompiana atao, ny fanovana ny ara-tekhnika) tafiditra ihany koa ny ara-bolan'ny toeram-pamokaran'ny fianakaviana (ny fitantanana ny lalam-bola, ny fahazahoam-bola,...). Ny mpahazo tombotsoa vonona hanao azy an-tsitra-po no niaraha-niasa. Amin'ny ankapobeny, ny CEF dia asa iray nentin'ny fandaharan'asa fampandrosoana. Tsapa fa nataon'ny vondrona tantsaha sy ny mpamboly izy io matetika nohon'ny fialan'ny mpanohana na ny mpamatsy. Nametraka ny mahazava-dehibe sy ny tombotsoa azo avy amin'ny CEF indray ireo voasahana ary nanatokatoka fa anisan'ny asa tsy maintsy iadidian'ny mpiara-miombon'antoka ara-bola io.

Mba ahatongavana amin'izany sy hampahalalana ny tantsaha dia nanao atrik'asa tamin'ny 04 martsa lasa teo ny AROPA Matsiatra Ambony, tohanan'ny AFDI (Agriculteurs Français et Développement International), mba hanehoana ny loha-hevitra amin'ireo tekisianina sy ny mpitarika ny vovonam-pikambanana ka fifanakalozana tamin'ny vondrona tantsaha efa niaina ny CEF (CRAM Fianarantsoa, VFTM sy ny federasiona Koloharena Ambatovaky ary lalamarina) no endrika nanatanterahana ny atrik'asa niarahana tamin' ireo vovonana 7 manomboka miara-miasa amin'ny AFDI : ISA 4 TANTELY, MAMPITA, FVTM, FIKOVAMA, ROFAMA ary ny fikambanana mpiompy trondro MVPT sy VONISAHY.

Nisy tolo-kevitra mikasika ny drafitra fiaraha-dia avy amin'ny tekisianina AROPA tany am-pamaranana amin'ny fiantso-rohana ny karaman'ireo tekisianina miandraikitra ny CEF sy ny fiofanana ataony any Ceffel Antsirabe. Ny traik'efa no nahitana fa zava-dehibe ny fampiarahana hatrany am-boalohany ny toro-hevitra eo amin'ny olom-boafidy isaky ny vovonam-pikambanana, manaraka sy manombana ny fiantraikan'io tolo-draharaha io ho an'ny mpikambana.

HAUTE MATSIATRA

ATELIER D'ÉCHANGE SUR LE CONSEIL À L'EXPLOITATION FAMILIALE (CEF)

Emeline Schneider, **AROPA**

AROPA est un projet voulu par l'Etat malgache sur un cofinancement du Fonds International de Développement Agricole (FIDA). Il vise à renforcer les organisations professionnelles agricoles pour améliorer les revenus et réduire la vulnérabilité des petits producteurs, en facilitant leurs accès à une offre de service et des équipements adaptés à leurs besoins. Parmi les outils proposés: le conseil à l'exploitation familiale (CEF).



Le CEF au centre des préoccupations.

Le conseil à l'exploitation familiale (CEF) sert à accompagner les entreprises rurales dans leurs prises de décision et dans leurs prévisions. Les thèmes abordés sont relatifs aux systèmes de production (choix des cultures/élevage, innovation, itinéraires techniques) mais également aux aspects financiers de l'entreprise familiale (gestion des flux, capacité de financement, trésorerie, investissements). Il s'adresse à un public d'agriculteurs volontaires.

Généralement, le CEF est une action portée par les programmes de dévelop-

pement et on constate que ce service est très souvent abandonné par les organisations paysannes et les agriculteurs suite au désengagement des bailleurs. Les bénéficiaires remettent en cause l'importance et l'intérêt du conseil dans la gestion de leur exploitation et perçoivent le CEF comme une activité imposée par le partenaire financier.

Pour palier à cela et informer les paysans, un atelier d'initiation au CEF organisé par l'ONG française Afdi, agriculteurs français et développement international, maître d'ouvrage sur le projet Aropa en Haute Matsiatra, a eu lieu le 04 mars dernier à Fianarantsoa pour présenter le service de conseil aux techniciens et leaders des organisations professionnelles régionales (OPR).

Cette initiation s'est déroulée sous forme d'un atelier d'échange entre 4 OPR pratiquant le CEF et proposant déjà ce service à leurs organisations de base (CRAM Fianarantsoa, VFTM et les deux fédérations Koloharena Ambatovaky et lalamarina) et 7 OPR nouvellement accompagnées par l'Afdi (ISA 4 TANTELY, MAMPITA, FVTM, FIKOVAMA, VONISAHY, ROFAMA et l'association des pisciculteurs MVPT).

A la fin de l'atelier, l'équipe technique du projet AROPA a proposé un plan d'accompagnement pour les OPR avec la prise en charge du salaire des conseillers CEF et de leur formation par alternance au Ceffel à Antsirabe. L'expérience nous montre qu'il est essentiel d'associer, dès le démarrage de l'activité des conseillers, des élus des OPR pour qu'ils comprennent, suivent et évaluent l'impact de ce service pour les membres.

VAKINANKARATRA

Fisokafan'ny tsenan-jana-trondro 2009-2010

Ny birao vaovao mpitantana ny famatsian-drano

Manitsaka ny faha-roa taonany ny niasan'ny famatsian-drano ho an'ireo mpivarotra zana-trondron'i distrikan'i Betafo. Natao ny fifidianana ny birao vaovao ho mpitantana. Mitohy ny asa ary ny hahafa-po ny mpamokatra zana-trondro rehetran'i Betafo no tanjon'ny CRUA.

Ny 09 novambra lasa teo no nisokatra tamin'ny fomba ofisialy ity taom-pivarotana zana-trondro 2009-2010 ity. Ho enti-mandamina ny fikarakarana rehetra dia navaozina ny septambra lasa teo

ny birao mpitantana ny fanajariana. Vaovao ny filoha mpitantana ka lany tamin'izany A/toa Roger RAFALIMANANA avy ao Vakinifasina. Ireo mambra taloha ihany no mameno ny birao raha tsy milaza afa-tsy Ramahazomana Pierre Jean Louis (mpitam-bola), i Razafimanantsoa Jean Baptiste (Jean Bà) sy Rakotoniaina Ratsimbazafy (mpitam-tsoratra) ary Razafindrakoto Daniel amin'ny toeran'ny filoha lefitra.

Ho enti-mandrindra ny fitantanana dia tapaky ny birao fa miaraka tsiroaroa hatrany ny mian-draikitra ny fizarana rano isaky ny tsena (Alatsinainy sy Alakamisy). Entina hikarakarana ny fanajariana dia tapaka fa 100 Ar (zato ariary) isaky ny seau na sobika

ny fandraisana anjaran'ny mpivarotra tsirairay raha toa ka 200ar no nalaina isan'olona tamin'ny taon-dasa.

Marihana etoana fa hatramin'ny nisian'io fanajariana io dia nahatsapa fa nahazo tombontsoa ny mpivarotra zana-trondro satria akaiky ny rano, sady mba tsy lafo rahateo. Nanomboka niaraka tamin'ny fisokafan'ny tsena ny fakana ny antontan'isan'ireo zana-trondro miakatra ao an-tsenana.

MATSIATRA AMBONY

IVON-TOERANA FAMOKARANA, FIOFANANA, FIKAROHANA HO AN'NY FIOMPIANA TRONDRO

Andrianarison Haja-CR Talatan'Ampano-Matsiatra
020 75 922 05 na 0330891650

Niorina tamin'ny taona 2004 ny MAF na Mirand Aquaculture and Fish Kaomina ambanivohitra Talatan'Ampano. Ivon-toerana tantanin'ny tantsaha miandraikitra ny famokarana sy ny fiofanana ary ny fikarohana izy. Tsapa àry fa anisan'ny olan'ny mpamokatra trondro an-dobo sy an-tanimbary ny tsy fahafehezana ny fiompiana tilapia mba hananana vokatra tsara, indrindra noho izy manatody mate-tika.

Miteraka tsy miato ireo tilapia amin'ny fotoana mafana. Mampitombo isa haingana loatra izy ireo noho izany ka tsy afaka ny hitombo mihitsy. Mba ialana amin'izany dia misy teknika tsy manatavy afa tsy ny tilapia lahy, izay manana fitombo malaky kokoa noho ny vavy satria tara izy vao matoy. Antsoina amin'ny hoe "famokarana tilapia monosex" izay avahana amin'ny tanana ny lahy sy ny vavy, io teknika io izay ahafahana mahazo tilapia 300g ao anatin'ny enim-bolana.

Nisy vao tsy ela ny fandraisana ireo tantsaha mpiompy trondro, mpiara-miombon'antoka amin'ny APDRA/ BVPI, 12 mianadahy avy any amin'ny CR Betafo, Ambatonikoholahy ary Antsoso ny 16 martsa lasa teo.

Nafana ny ady hevitra sy ny fifanakalozana mikasika ireo ambaratongan'ny tekinka mahasahana ny karazan-trondro ka napetraka fa hotohizana hatrany Betafo ny fiaraha-miserasera ho an'ireo tantsaha ireo mbola hanohy ny fifanakalozana eo anivon'ny mpikambana MVPT ao amin'ny Distrika Ambohimahaso sy Fianarantsoa I ary ny VFTM ao Lalangina.

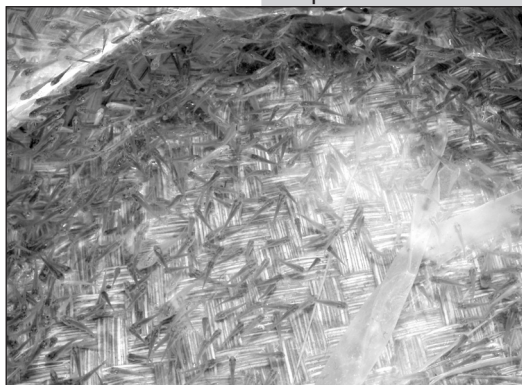

VAKINANKARATRA

Ouverture de la campagne de vente d'alevins 2009-2010

Les nouveaux membres de bureau du CRUA

L'aménagement d'adduction d'eau pour les vendeurs d'alevins du District de Betafo entame sa deuxième année de service. Une élection du nouveau membre de bureau gestionnaire de l'aménagement a été effectuée. L'objectif du CRUA est de satisfaire l'ensemble des producteurs d'alevins de Betafo.

Depuis le 9 novembre dernier, la campagne de vente d'alevins a été officiellement lancée. C'est un bureau recomposé qui gère à présent l'aménagement. Elu en septembre dernier, M. Roger RAFALIMANANA de Vakinifasina, est à présent président du comité de gestion. La plupart des membres de l'an passé ont renouvelé leur mandat : Razafindrakoto Daniel, Vice Président du comité, Ramahazomana Pierre Jean Louis, Trésorier, Razafimanantsoa Jean Baptiste (Jean Bà) et Rakotoniaina Ratsimbazafy au poste de secrétaire.

Pour faciliter la gestion de l'aménagement, deux membres du bureau seront présents chaque jour de marché (le lundi et le jeudi). Ils seront responsables de la distribution de l'eau et de la collecte des participations, fixées pour cette année à 100 Ar par seau ou par sobika au lieu des 200 Ar par personne prélevé l'an passé. Cet aménagement facilite beaucoup l'activité de vente des producteurs : l'eau est à proximité et les frais d'accès sont raisonnables. Le recensement des alevins vendus a commencé avec le démarrage de la campagne de vente.

HAUTE MATSIATRA

LES PISCICULTEURS D'ANTSOSO ET DE BETAFO EN VISITE AU MAF, CENTRE DE PRODUCTION ET DE FORMATION SUR L'ÉLEVAGE DU TILAPIA

Andrianarison Haja-CR Talata Ampano-Matsiatra
020 75 922 05 ou 033 08 916 50

Le MAF, Mirand Aquaculture and Fish, a été créé en 2004. Situé dans la Commune Rurale de Talata Ampano, ce centre piscicole géré par des paysans assure une production de tilapias, des formations ainsi que des travaux de recherche pour améliorer les techniques d'élevage de cette espèce.

En saison chaude, le tilapia du Nil se reproduit de façon continue dans les étangs. Cette caractéristique entraîne une surdensité, et l'impossibilité d'obtenir de bonnes croisances pour cette espèce. Une technique d'élevage consiste donc à ne faire grossir que les mâles, ceux-ci ayant une croissance supérieure aux femelles du fait d'une maturité sexuelle plus tardive. Ce type d'élevage est appelé « production de tilapia monosex » par sexage manuel. Ainsi il est possible d'obtenir des tilapias de 300g en 6 mois d'élevage.

Le centre accueille principalement des paysans mais aussi de nombreux étudiants pour la réalisation des travaux de recherche.

Les rizipisciculteurs des communes d'Antsoso et de Betafo, partenaires du projet BVPI SE/HP et de l'APDRA, sont venus, le 16 mars dernier, découvrir le centre et ses activités. Les discussions entre les différents participants ont été très fournie, et tous ont souhaité poursuivre ces échanges à Betafo.



Echange d'expérience entre producteurs.

VAKINANKARATRA

BETAFO: LAMINA EO AMIN'NY SEHA-PIHARIANA TRONDRO FIFIMPAVA

Malaza ho mpamokatra trondro noho ny fahatsaran'ny rano ao aminy raha i Betafo. Misy anefa ny hetaheta mbola tsy voavalay eo amin'ny famarotana ny vokatra. Niainga tamin'ny olana fototra tsapan'ny tantsaha ny filam-pandaminana ny seham-pihariana trondro ao Betafo dia ny vidin-trondro ambany eny ifotony, tsy fisian'ny fomba fanaraha-maso mipetraka ho an'ireo mpangalatra trondro ary ny tsy fanarahana ny lalana misy eo amin'ny fotoana fidin'ny rano sy ny haben'ny trondro amidy. Ny *soso-kevitra naroso* moa dia ny hamaritana vidin-trondro iraisana araka ny vanim-potoana sy ny karazan-trondro, ny tokony hisian'ny passeport ho an'ireo mpivarotra avy amin'ny fokontany ary ny hananganana komity mpanara-maso iraisan'ny mpisehatra.

Tanjona ankapobeny amin'izany ny hamantatra ireo mpamokatra mandrafitra ny lalam-pihariana trondro ao amin'ny kaomina Betafo sy ny manodidina. Ao koa ny famoriana ny antontan'isa mikasika ny vokatra trondro hamantarana ny tamberim-bidy tokony ho tafiditra ho an'ny kaomina ary ny fitsinjarana ara-drariny ny tombotsoa raisin'ny mpisehatra tsirairay. Tena irariana ny fisian'ny rafitra mipetraka hanara-maso ny fehin-kevitra tapaky ny besinimaro.

Mazava amin'ny rehetra ny rindran-damina tian-katao eto Betafo. Voafaritra miaraka ny vidin-trondro isan'ambaratonga. Mijoro ny komity iraisan'ny mpisehatra. Misy ny arrête kaominaly manamafy ny fehin-kevitra tapaka amin'ireo atrik'asa. Ireo no vokatra andrasana amin'ireo asa voatanisa etsy ambony. Alefa hodinihin'ny Mpanolotsainan'ny Kaomina Betafo ny fehin-kevitra rehetra noraisina tamin'ireo fivoriana natao hatramin'izao.



Ny lalan'ny vokatra trondro (le circuit du produit):

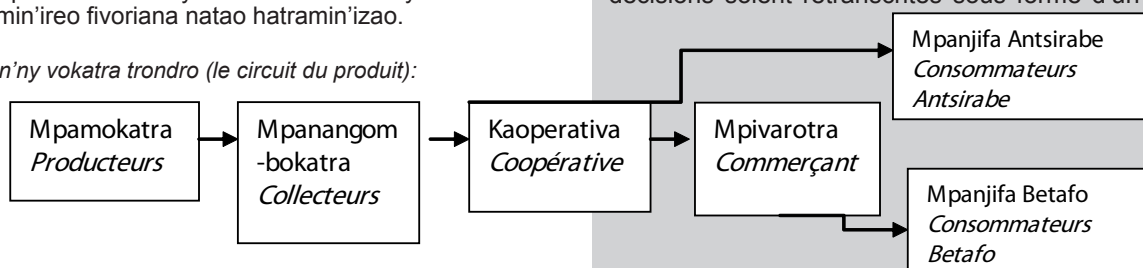

APPAFI: mpisehatra lehibe eo amin'ny fam-pandrosoana ny fiompiana trondro ao Matsiatra Ambony

Ratsimbazafy Emmanuel -Filohan'ny APPAFI - CR Maneva
 Tél 0340992510

Hampitombo ny vokatra trondro eto amin'ny Faritra Matsiatra Ambony amin'ny sampana 5 misy ny APPAFI (Distrika Isandra, Vohibato, Lalangina, Ambohimahasoa, Ambalavao) dia nikarakara atrik'asa fihonam-be teto amin'ny Renivohitra Matsiatra Ambony ny APPAFI na Association des producteurs Privées d'alevins de Fianarantsoa sy ny Saha Betsileo ny 17 desambra 2009. Nanasana ireo Tomponandraikitra ara-panjakana : DDR, DRDR, SRPRH, ny sampandraharaha tsy miankina sy mpanohana : APDRA, AROPA, FRDA, FERT, Haona soa, ADIE, CSA, ... ary ny mpisehatra mpamokatra zana-trondro sy mpanatavy.

Tatra ny tanjona satria samy handray ny andraikitra tandrify azy ny tsirairay amin'ny fampiroboroboana ny fiompiana trondro. Ohatra ny DRDR, manampy tosika amin'ny fampitomboana ny velaran-tany hiompiana trondro amin'ny alalan'ny paik'ady fanatsarana ny toha-drano sy ny fiarovana ny sahan-driaka. Ny fanamorana ny fahazoana alalana hampiasa tanim-panjakana fampandraisana anjara ny mpitondra fanjakana eny ifotony amin'ny fandrindrana ny fandriam-pahalemana.

Tapaka tao koa ny fametrahana sehatra na site vitrine ifanakalozan'ireo mpisehatra trondro eto amin'ny Faritra. Tsy maintsy hoapetraka ireo VDA -ADR (Vulgarisateur de Développement Agricole -Agent de Développement Rural) eny anivon'ny kaomina misy mpamokatra trondro. Voalaza ny fametrahana lalana kaominaly mba hanaovan'ny mpamboly anton'asa mahavelona ny fiompiana trondro ka hahatonga ny mpamboly hanova fomba fiasa. Mazava rahateo ny fampivadiana ny fambolem-bary sy fiompiana trondro ka tsy azo sarahina.

Ny fitomboan'ny trondro ho tonga any amin'ny 2200T hamaliana ny filàn'ny mpihinana ary ny fitombon'ny vola miditra ho any an-tokratrano manao fiompiana trondro no vokatra andrasana.

Ho tohin'ny atrik'asa dia hisy ny fametrahana ireo tekisianina VDA-ADR hanentana sy hampivondrona ireo mpanatavy hiara-miasa amin'ny mpamokatra zana-trondro. Hozahina ny hampivondrona ireo mpanatavy ireo sy ham-pijoroana azy ara-panjakana mba hahafahana miara-miasa amin'ny FRDA.

VAKINANKARATRA

BETAFO: ORGANISATION DE LA FILIÈRE POISSON FIFIMPAVA

Aujourd'hui, les poissons issus de la production des lacs de la région d'Antsirabe ne suffisent plus à satisfaire la demande des consommateurs tout au long de l'année. Betafo est une commune réputée pour sa production de poissons en rizière. Au début du mois de mars, la coopérative FIFIMPAVA a réuni différents acteurs, partenaires techniques et administratifs, pisciculteurs et pêcheur mais aussi vendeurs et collecteurs, dans l'objectif d'organiser la filière poissons sur la zone de Betafo.

Pour endiguer les difficultés auxquelles les différents acteurs doivent faire face, les participants ont réfléchi ensemble à des solutions. Face au prix faible du poisson, dont se plaignent les producteurs, il a été proposé de définir une grille de prix selon les espèces et la période de commercialisation, afin de répartir de façon équitable les bénéfices, aux différents niveaux de la filière.

Des mesures ont par ailleurs été suggérées pour limiter les phénomènes de vols de poissons et le non respect de la période de fermeture des pêches. Les producteurs de la zone (pêcheurs et pisciculteurs) pourraient être recensés et identifiés à l'aide

d'un passeport délivré par chacun des fokontany concernés. A l'issue de la réunion, certains participants se sont proposés pour former un comité responsable du suivi de la mise en place de ces différentes actions. Tous ont par ailleurs souhaité que ces décisions soient retranscrites sous forme d'un arrêté communal.

L'APPAFI: acteur majeur du développement piscicole en Haute Matsiatra

Ratsimbazafy Emmanuel-Président de l' APPAFI- CR Maneva
 Tél : 034 09 925 10

Afin de réfléchir aux stratégies de développement de la pisciculture dans la région Haute Matsiatra, un atelier a été organisé le 17 décembre dernier par l'APPAFI, Association des Producteurs Privés d'Alevins de Fianarantsoa, en collaboration avec Saha Betsileo et avec l'appui de l'association Haona Soa. Différents organismes de développement (DRDR, DDR, SRPRH, APDRA, AROPA...) ainsi que des producteurs d'alevins et des grossisseurs ont participé à cet atelier.

Dans un contexte de surexploitation des ressources issues de la pêche continentale, la pisciculture est la seule activité permettant d'augmenter durablement la production de poissons d'eau douce. En 2008, 980 tonnes de poissons ont été produites par la pisciculture. Mais selon l'administration, 2200 tonnes seraient nécessaires pour répondre aux besoins des consommateurs. Les différents organismes de développement rural, œuvrant dans le domaine de la pisciculture, doivent donc agir de façon complémentaire pour atteindre ces objectifs.

Dans l'objectif d'augmenter les surfaces de production, la DRDR soutient les pisciculteurs pour l'entretien des barrages, la protection des bassins versants et peut agir en faveur d'une utilisation de terrains domaniaux. Le vol constituant un frein au développement de la pisciculture, la DRDR peut également faciliter la collaboration des producteurs avec les autorités pour agir sur les problèmes d'insécurité. Par ailleurs, la mise en place des sites vitrines ou de démonstration peuvent constituer un lieu d'échange pour les différents acteurs de la région Haute Matsiatra.

L'APPAFI souhaite effectuer une demande auprès du FRDA pour l'installation de techniciens vulgarisateurs dans différentes communes, dans l'objectif de regrouper les grossisseurs partenaires de l'APPAFI.

VAOVAON-TSELATRA...

• Hisy ny 01 may ho avy izao ny *Assemblée Générale* n'ny APDRA any Frantsa. Mialoha izany, ny 30 aprily dia hisy ny atrikasa momba ny «Endri-panohanana ny fika-rohana ataon'ny tantsaha eo amin'ny fiompiana trondro: ny fomba enti-miatrika izany sy ny sakana?». Ny APDRA no mikarakara ny atrikasa miaraka amin'ny mpiara-miombon'antoka aminy ao amin'ny CIRAD.

• Efa miasa ny adiresin'ny gazety «NY Feon'ny Mpiompy Trondro» ka manomboka izao ny adiresy mailaka «journal.LVRP@moov.mg» dia afaka ampiasain'ireo izay mikasa handefa filazana, lahatsorara ary taratasy ao anaty gazety. Raha mila fanazavana fanampiny dia tongava eny amin'ny birao APDRA na miantsoa ny 44 915 85.

• Hisokatra ny birao fahaefatry ny APDRA ao Itasy ny volana May. Holazaina amintsika manaraka ny mpiaramiombon'antoka sy ny toerana misy ny birao ao amin'ny kaomina Miarinarivo.

• Nosarahana ny ministeran'ny Fambolena, ny Fiompiana ary ny Jono ka mitokana ankehitriny ny ministeran'ny Jono. Noho izany, niova ho Sampandraharaham-pitanana na *Direction* ny *Service (SRPRH)* teo aloha.

• Naka horonan-tsary ny tetikasa ao Matsiatra Ambony sy ny biraon'i APDRA ao Antsirabe ny mpiaramiombon'antoka aminy dia ny Fondation Air Liquide. Horaiketina ao amin'ny tranonkalany izany : www.Fondationairliquide.com

• Ao anatin'ny tetikasa BVPI SE/HP no nahafahan'ny APDRA nandefa ireo tantsaha eo amin'ny efaolo nitsidika sy nifanakalo traikefa tamin'ireo tantsaha mpamokatra tao Itasy sy Matsiatra Ambony ny volana marsa.

Mpianatra asa vaovao ato amin'ny APDRA

RAZAFINDRAVONY Harimalala na Hary no fiantso ahy, 30 taona ary mandranto fianarana aty amin'ny Oniversiten'i Toamasina, ao amin'ny sampana fitantanana dia ny "Gestion" izany, ary "Option Finances-comptabilité". Vita ny fianarako ny faha 17 Febroary 2010 lasa teo, izay nahazoana ny mari-pahaizana "Maîtrise" izany. Ary noho izany indrindra no nahatonga ahy hanapa-kevitra ny hianatra asa ato amin'ny APDRA Atsinanana.



Une nouvelle stagiaire à l'APDRA

Je m'appelle RAZAFINDRAVONY Harimalala ou «Hary». J'aurais 30 ans en juillet. J'étais étudiante à l'Université de Tamatave, filière «Gestion» et Option «Finances comptabilité». Mon mémoire de fin d'étude, pour l'obtention d'un diplôme de maîtrise, a été soutenu le 17 Février 2010. Actuellement, je suis en stage chez l'APDRA Atsinanana, situé à l'enceinte FOFIFA Barikadimy.

LES BRÈVES DE L'APDRA...

• L'APDRA va organiser son Assemblée générale le 01 mai en France. La veille, un atelier intitulé «Dispositif d'appui aux innovations paysannes en matière de pisciculture: quelles approches? quelles contraintes?» se tiendra au FIAP, dans le 14^e arrondissement à Paris. Il est organisé par l'APDRA, en partenariat avec le CIRAD.

• La nouvelle adresse Internet du journal «LA VOIX des Rizipisciculteurs» est fonctionnelle. L'adresse «journal.LVRP@moov.mg» est désormais disponible pour ceux qui voudront passer des annonces, articles, courriers dans le journal. Contactez-nous pour plus d'informations au 44 915 85.

• Le quatrième bureau de l'APDRA antenne Madagascar sera ouvert en Itasy au mois de Mai. Les partenaires ainsi que la situation du bureau dans la Commune de Miarinarivo sera transmis dans le prochain journal.

• Avec la réorganisation du ministère de l'Agriculture, Elevage et Pêche, le ministère de la Pêche devient autonome. D'où le changement du Service Régionale des Pêches et des Ressources Halieutiques (SRPRH) en Direction Régionale des Pêches.

• Dans le cadre du Programme de l'APDRA en Haute Matsiatra financé par La Fondation Air Liquide, un documentaire de quelques minutes a été tourné. Il sera disponible sur le site internet de la Fondation Air Liquide à partir du 12 avril 2010: www.Fondationairliquide.com

• Dans le cadre du projet BVPI SE/HP, l'intervention de l'APDRA a permis à une quarantaine de rizipisciculteurs du Vakinankaratra de visiter leurs homologues d'Itasy et de Haute Matsiatra au cours de trois visites d'échange au mois de mars.

ATSINANANA

Afa-po ny iraka avy ao amin'ny Faritra « Basse Normandie »

Sébastien Welsch

Solotenam-paritra Basse Normandie eto Madagasikara

Ny Faritra «Basse Normandie», any Frantsa, dia mpirahavavy amin'i Faritra Atsinanana. Ao anatin'ity fiaraha-miasa ity no anatanterahan'i APDRA ny tetikasa fampandrosoana ny fiompiana trondro aty amin'ny ilany atsinanan'ny Nosy.

Naharitra 5 andro ny iraka notarihan'i Ramatoa Sabine GUICHET LEBAILLY, ny 30 septambra ka hatramin'ny 5 oktobra 2009 teo. Nisolotena ny Faritra « Basse Normandie » mikasika ny fiaraha-miasa sy ny momba ny zon'olombelona izy handrefy ny asa vita ary hiara-hamantatra indray ny ho tohin'ny fiaraha-miasa.

Inona no mety fivoaran'ireo tetikasa hatramin'ny niantombohany, ahoana no itondrana ny tetikasa mba tena hamaly ny hetahetan'ny Faritra sy ny mponina ao aminy tokoa ny asa atao ? Ny hamaly ireo fanontaniana ireo no tena tanjon'ny iraka.

Nahafahan'i Ramatoa Sabine GUICHET LEBAILLY nihaoana tamin'ny Ambasaderan'i Frantsa eto Madagasikara sy ny Lehiben'ny Faritra Atsinanana ary ireo tompon'andriakitry ny tetikasa tsirairay ity diany ity. Torak'izany no nihaonany tamin'Andriamatoa isany Fabien COUSSEAU sy Angélo RAZAFIDRALAMBO avy ao amin'ny APDRA, Victor Fidèle RAZANADRAKOTO Sekretera jeneralin'i Faritra Atsinanana, Florent BRIONNE sy Tojo RANDRIANARISON, avy ao amin'ny Maisons Familiales Rurales, ary ny ao amin'ny Oniversiten'i Toamasina.

Noararaotin'i APDRA izany fahatongavany izany hitsidihana ireo toeram-piompiana trondro sy fampiterahana. Hita soritra sahady koa ny ho tohin'ny fiaraha-miasa manaraka hampiroboroana ny fiompiana trondro ao Atsinanana.

Afa-po i Ramatoa Sabine GUICHET LEBAILLY eo amin'ny firoboroboan'ny fiaraha-miasan'ny Faritra roa. Tafatsagana àry ny «objet coopération» izay ikambanan'ny kotro-kery maromaro mpiara-miombon'antoka. Antoka iray ho amin'ny faharetan'ny asa sy ny fisian'ny foto-piarahamiasa moa izany.

Noho ny asa ataon'ny APDRA toy izao no mampitombona ny fiaraha-miasan'i Faritra roa ka hampisy ny tetikasa maharitra sy goavana kokoa hitondra tombotsoa ho an'i Faritra Atsinanana.

Tapaka àry fa hotohizana ny asa ary hohamafisina ny fifandraisana eo amin'ny samy mpisehatra ao anatin'ny Faritra Atsinanana. Na ny Faritra « Basse Normandie » na ny Faritra Atsinanana dia samy nahatsapa ny fahatsaran'ny asan'i APDRA sy ny fisian'ny birao maharitra ao Toamasina.

ATSINANANA

Mission bilan et perspective de la Région Basse Normandie

Sébastien Welsch

Représentant de la Région Basse Normandie à Madagascar

La Région Basse Normandie, en France, travaille en coopération décentralisée avec la Région Atsinanana. C'est dans le cadre de cette coopération que l'APDRA met un œuvre des actions pour le développement de la pisciculture sur la Côte Est.

Du 30 septembre au 5 octobre dernier, Madame Sabine GUICHET LEBAILLY, Chef de la Mission Coopération Décentralisée et Droit de l'Homme de la Région Basse Normandie, est venue à Madagascar et en Atsinanana, réaliser le bilan des actions mises en œuvre par la coopération et établir les orientations de développement futures.

L'objectif de cette mission était de constater l'évolution des projets depuis leur mise en place, et de discuter, avec les décideurs locaux et les responsables de projets, de l'orientation à donner aux différents projets pour qu'ils répondent au mieux aux attentes de la Région Atsinanana et de ses habitants.

Lors de sa mission, Sabine GUICHET-LEBAILLY a pu rencontrer l'Ambassadeur de France, le Chef de la Région Atsinanana et les responsables des projets mis en œuvre dans le cadre de la coopération décentralisée.

Elle a par ailleurs rencontré les représentants de l'APDRA, le

Secrétaire Général de la Région Atsinanana, les représentants des Maisons Familiales Rurales, ainsi que l'Université de Tamatave. L'APDRA a pu lui faire visiter les bassins, où des essais de reproduction de carpe sont en cours, et discuter avec elle des orientations à venir du projet de développement de la pisciculture paysanne en Atsinanana.

Lors de sa mission, Sabine GUICHET LEBAILLY a été très satisfaite de constater les évolutions de la coopération avec la Ré-

gion Atsinanana. En effet, elle a pu assister à la création de l'«objet coopération», un noyau d'acteurs sur lequel s'agrègent d'autres partenaires et d'autres volontés. Ceci est une garantie de durabilité et représente le vrai fond d'une coopération entre deux territoires.

Grace à l'action d'opérateurs tels que l'APDRA, la coopération décentralisée est connue et reconnue. Des projets complets et ambitieux ont ainsi pu voir le jour et permettre à la Région Atsinanana de développer son agriculture et son territoire.

Lors de cette mission, il a été décidé de poursuivre les actions et de renforcer les liens entre les différents acteurs intervenant en Atsinanana. La Région Atsinanana comme la Région Basse Normandie se sont félicitées de la qualité de l'action de l'APDRA et de l'installation à Tamatave d'un bureau permanent.



Comité de pilotage en présence de l'ensemble des acteurs de la coopération Basse Normandie/Atsinanana.

ATSINANANA
**FANOFANANA TEKNISIANA-MPANEN-
TANANA NY ANY AMBANIVOHIRA**

Ny ekipan'ny MFR Toamasina

Ho tohin'ilay asan'ny Komity mpivoy ny fananganana ny Ivon-toerana fanofanana ny Teknisiana-Mpanentana ny eny ambanivohitra na adika amin'ny teny vahiny hoe CFTAR tao amin'ny lahatsoatra an-gazety "Ny Feon'ny Mpiompy Trondro", lah-13, p.10 ity lahatsoatra iray ity. Nisy ny Komity vaovao misahana ny fanaraha-maso ny asa. Nivory tao amin'ny FOFIFA- Mangarano-Toamasina izy ireo ny 09 novambra 2009 lasa teo. Ireto no olona nanatrika izany fivoriana izany : ny Sekretera Jeneralin'i Faritra Atsinanana, ny Solon-tenan'ny Ministeran' ny Fambolena, ny Solon-tenan'ny Saham-pa-



ritrin'ny Fampandrosoana ny eny Ambanivohitra ato amin'ny Faritra Atsinanana na DRDR Atsinanana, ny Solon-tenan'ny mpanolon-tsaina ny Faritra "Basse Normandie", ny Solon-tenan'ny Vovonam-paritry ny Basse Normandie, ny Filoha sy ny talen'ny Fitambaran'ny « Maisons Familiales Rurales » eto Madagasikara ary ireo Teknisiana voatendry hametraka ny Ivon-toerana Fampiofanana. Nivoaka tao anatin'ny fivoriana ny anaran'ny Ivon-toerana tokana izay lanin'ny be sy ny maro hoe: CFTAR, sy ny toerana hisy azy. Nasehon'ireo teknisianina voatendry hametraka azy io ny tanjon'ny fiofanana, ny olona voakasiny, ny paik'ady, ny famintinanana ny drafitr'asa, ny tetiandron'ny fiofanana, ny daty sy ny toerana hanaovana ny sivana ho an'ireo mpiofana.

Ny fiofanana

Mampiofana ireo matihanina hifehy ny ara-teknika, ny fintantanana sy ny toekarena ary ho afaka hahay hiara-monina amin'ireo tantsaha sy hampiofanana ireo tena mpisehatra amin'ny fampandrosoana ny eny ambanivohitra, mba hahay hifanome tanana momba ny fiainam-pikambanana, ny mpiara-mivondrona sy ireo sehatra matihanina no tanjona. Ireo olona voakasiky ny fiofanana dia ny mpanoro lâlana ao amin'ny «Maisons Familiales Rurales» na MFR ; ny teknisianina-mpanentana-mpanara-maso-mpampivelatra avy amin'ny sehatra hafa amin'ny fampandrosoana ny eny ambanivohitra sy ny orinasa mpi-kirakira ny vokatriny Fambolena.

Raha mila fanazavana fanampiny, antsoy :

-Tojo N. RANDRIANARISON -

Finday : 033.02.460.10 - tojodz@yahoo.fr-

-Florent BRIONNE - 032.61.352.73

Mailaka : florent.brionne@mfr.asso.fr

ATSINANANA
**FORMATION DE TECHNICIENS-
ANIMATEURS RURAUX**

Equipe MFR Toamasina

Suite au comité de pilotage pour la mise en place d'un Centre de Formation de Techniciens-Animateurs Ruraux (CFTAR) dans la Région Atsinanana du 06 août 2009, un nouveau comité de suivi s'est déroulé à la salle de réunion de FOFIFA, Mangarano, Tamatave, le 09 novembre dernier. Le Secrétaire Général de la Région Atsinanana, la représentante du Minagri, le représentant du DRDR de la Région Atsinanana, le représentant du Conseil Régional de la Basse Normandie, le représentant de la fédération régionale de la Basse Normandie, le président et le directeur de l'Union des Maisons Familiales Rurales à Madagascar ainsi que les techniciens chargés de la mise en place du centre de formation, ont participé à ce comité de suivi.

Les participants se sont mis en accord sur la nomination du centre, le CFTAR, et le lieu d'implantation définitif de celui-ci. Les techniciens chargés de la mise en place du CFTAR ont présenté les objectifs et le calendrier de la formation, les personnes cibles, la méthodologie appliquée, le résumé du programme, les dates et les lieux des journées de recrutement.

La formation

Former des professionnels maîtrisant les techniques, la réflexion économique et la gestion, pour qu'ils soient aptes à s'insérer en milieu rural et former de véritables acteurs du développement rural, aptes à participer à la vie associative, et à collaborer avec les groupements et organismes professionnels constituent les objectifs de la formation. Les cibles prévus seront les moniteurs des Maisons Familiales Rurales ; les techniciens-animateurs-accompagnateurs-vulgarisateurs des différents organismes de développement agricole et des entreprises rurales... ; les jeunes universitaires intéressés par le monde rural. Une méthode de formation par alternance qui tiendra compte de la nécessité d'avoir un partenaire professionnel afin d'effectuer l'alternance entre le CFTAR et le milieu professionnel ainsi que les différents stages permettant l'ouverture sur la diversité du monde rural.



Pour toute information supplémentaire, veuillez contacter: -Tojo N. RANDRIANARISON - Tel : 033.02.460.10

Mail : tojodz@yahoo.fr

-Florent BRIONNE - Tel : 032.61.352.73

Mail : florent.brionne@mfr.asso.fr

Vintana Mitsiky

Ny Mpamorona : Razanadravelo Jean Gorette
 Ny Mpanoratra : Ranaivomanantsoa Jean de Dieu

Hoavadiko ny pejy, ilay toro faharoa
 Fa ny tetikasantsika dia miezaka tokoa

Amin'ny toro faharoa, manatavy isika izao
 Aoka hifanome tânana, izao sy ianao

Fiompiana trondro karpa no mbola horeshantsika
 Mampiezaka ireo nikaroka amin'ny ara-teknika

Fiofanana an-databatra sady teny an-tanimbary
 Miompy trondro no filamatra ho anay namboly vary

Fanamasahana 60 kilao amin'ny tany 10 ara
 Nahoana moa izaho sy ianao no tsy hahazo vokatra tsara!

Fa ny tanjona ho kendrena tamin'ny fampivoarana
 Hanabe ny toekarena sy hanohy ny fanitarana

Irinay ny fivoarana tamin'ny ezaka natao
 Mba hahita fahasambarana izaho sy ianao

Tsy ho kivy aho manoratra, eny, mampihatra koa
 Fa niezaka natao dia ny hahita tombotsoa

Nanara-maso anay akaiky ireo teknisianina
 Mba hanoro izay tsy mety tamin'ny fomba fampiharana

Lazao ny namantsika sy ireo tsy mbola mahalala
 Fa ny APDRA dia manampy anao tsara

Misaotra anao ry BVPI sy ireo APDRA
 Fa ny ezakao tety dia nanampy anay tantsaha

Hofaranako ny teniko, tsy hohadinoiko mihitsy
 Fa ny tetikasa fiompiana trondro tena vintana mitsiky

La chance nous sourit

Le couple rizipisciculteur Razanadravelo Jean Gorette et Ranaivomanantsoa Jean de Dieu

Je tourne la page et intervient une deuxième fois
 Pour parler d'une activité débutée il y a quelques mois

Il s'agit du grossissement de poissons
 Lisez ceci avec attention !

Elever des carpes dans les casiers de riz
 Intéresse beaucoup de producteurs par ici

Pour les riziculteurs, cette activité n'est pas nouvelle
 Mais maintenant il existe des formations réalisées en salle et dans les parcelles

Si dans les rizières, nous apportons du fumier régulièrement
 Les poissons seront plus gros et plus appétissants

Le développement a pour objectif escompté
 Est d'améliorer les revenus et d'encourager les pratiques améliorées,

Par les efforts entrepris, nous recherchons le progrès
 Ainsi chacun, de ses résultats, sera satisfait

Alors je ne cesserais pas d'écrire ni de pratiquer
 Pour que ces efforts aboutissent à des succès,

Sur le terrain souvent, les techniciens sont à nos côtés
 Ils nous apportent des conseils sur les pratiques à améliorer

Ainsi, parlons-en à nos amis et à nos voisins
 L'APDRA peut vous apporter son soutien

Je remercie BVPI et l'APDRA à présent,
 Leurs efforts ont aidé les paysans

Je me souviendrais toujours de ceci
 Ce projet de pisciculture, c'est la chance qui nous sourit



FILAZANA

ANNONCE

Chers lecteurs de LA VOIX DES (RIZI)PISCICULTEURS !

Une rubrique «Annonces Diverses» continue dans le prochain numéro pour vous permettre de diffuser des lettres diverses dans le domaine de la pisciculture. Contacter dès maintenant au 44 915 85 ou à notre bureau APDRA à «La Résidence Sociale», en face de la Cité Volavita Antsirabe. Vous pourrez également envoyer vos annonces à l'adresse : journal.LVRP@moov.mg

Rympamakyhajainan'nygazetyNYFEON'NYMPIOMPIYTRONDRO!

Mitohy ny pejy manokana ho an'ny taratasin'ny mpamaky amin'ny gazety manaraka. Hahafahanareo mpamaky mandefa taratasy isan-karazany mikasika ny fiompiana trondro izany. Miantso a dieny izao ny 44 915 85 na manatona ny birao APDRA ao amin'ny «La Résidence Soaciale», ampitan'ny Cité Volavita Antsirabe. Afaka tonga dia mandefa ny hafatra iha-ny koa ao amin'ny adiresy mailaka : journal.LVRP@moov.mg

FILAZANA

ANNONCE

Tany amidy

Mivarotra tany roa azo ambolena sy iompiana trondro mirefy 4 ha sy 8 ha, izay misy dobo trondro manarapenitra mirefy 1,5 ha, miala 7 km ny tanànan'i Toamasina, lalantany azo ampiasaina mandavantaona. Antsoy ny 033 18 460 01 na mandefasa mailaka : nicolasrazafin@gmail.com

Station piscicole à vendre

Particulier vend deux terrains agricoles et piscicoles de 4 ha et 8 ha, dont 1,5 ha aménagé en étangs piscicoles, à 7 km de Toamasina. Piste praticable toute l'année. Contacter Nicolas au 033 18 460 01 ou par email : nicolasrazafin@gmail.com

Fiompiana karpa an-tanimbary amin'ny fotoanan'ny voly avotra

1) Fisafidianana sy fanamboarana ny tanimbary

a) Fisafidianana ny tanimbary

- Fidio ny tanimbary akaiky ny tanàna mba ho mora ny fiambesana azy
- Tokony afaka mahazo rano tsara ny tanimbary mandritra ny fotoanan'ny voly avotra
- Fidio ny toerana mitana rano
- Fidio ny tanimbary tsy ahiana ho mora tondraky ny rano

b) Amboarina ny tanimbary mba hampahazo aina ny trondro

- Hakana ny tany mididina ny tanimbary hampiakarana sy hanatevenana ny haavon'ny tahala, no sady hahafahana mahazo tata-belona manodidina.
- Tatavanina ny rano mididra ao an-tanimbary mba ialàna amin'ny fidiran'ny trondro hafa mety ho fahavalo.

2) Fitondrana fanamasahana hatramin'ny volana may

- Manamaro sy manatsara ny sakafo voajanahary ho an'ny trondro ny fitondrana fanamasahana. Misy karbona sy azota mantsy ny zezika. Manetsika mivantana ny famokarana zava-maniry sy bibikely tsy hita maso sy madinika izy.
- Ampiasaina ny zezika maitso fa tsy maina : mbola voatana kokoa ny tsiron-jezika vaovao noho ny efa maina.

a) Ny fatran-jezika ?

- Tsy mitovy ny fatra ho an'ny tanimbary rehetra. Miankina amin'ny tany sy ny voly teo aloha ary ny habetsaky ny trondro ao an-tanimbary.
- Tsy mihoatra ny 6 kg isaky ny ara isan'andro ny zezika (ampahefan-tsobika) ampiasaina.

b) Ny fomba fanapariahana ny zezika ?

- Tokony ho mora hiparitaka ao anaty rano ny zezika.
- Aroina ny zezika miaraka amin'ny rano ahazoana toy ny « lasopy », hanamora ny fiparitahany ao anaty rano izany.
- Tokony hiparitaka sady madinika izy ao anaty rano mba hanamora ny fiovany ho sakafo voajanahary.

c) Mba hanatsarana ny fanamasahana, idio ny fivoahan'ny rano

- Raha mikoriana mivoaka ny rano : ho lasa any anaty tatatra na lasa ao amin'ilay tanimbary akaiky ny zezika ka tsy hamokatra sakafo voajanahary ao amin'ny taninao.
- Raha tsy misy kosa ny rano mivoaka : hiteraka oksizena ny zava-maniry tsy hita maso. Ilaina izany amin'ny fiainan'ny trondro.

d) Fotoana fanasiana zezika ?

- Mitsitapitapy saingy tsy miato ary miankina amin'ny fiovany lo-kon'ny rano : midika fa masaka ny rano miloko maitso. Aleo mitondra zezika tsikelikely ao anatin'ny herinandro toy izay manisy betsaka isam-bolana.
- Tsaratsara kokoa ny maraina, rehefa manomboka miha-betsaka oksizena ao anaty rano.
- Hatramin'ny volana may : Ambany ny mari-panan'ny rano rehefa mangatsiaka (jiona, jolay sy aogositra) ka tsy misy fiantraikany loatra ny asan'ny zezika eo amin'ny fitombon'ny trondro.

Elevage de la carpe en rizière en période de contre saison

1) Choix et aménagement de la rizière

a) Choisir la rizière

- La rizière doit avoir un accès à l'eau durant toute la contre saison
- Choisir un emplacement où le sol retient l'eau
- Choisir une rizière non inondable.

b) Aménager la rizière pour améliorer le confort des poissons

- Le riz ayant été récolté, il est possible d'augmenter la hauteur d'eau dans la parcelle. Si la hauteur d'eau est importante :
 - Les variations de températures entre la journée et la nuit seront plus faibles
 - La nourriture naturelle a plus de place pour se développer.

- Prélever de la terre en bordure de la parcelle pour rehausser et élargir les diguettes, de manière à créer un étang refuge en bordure.

- Filtrer l'eau en entrée de parcelle pour éviter la prolifération d'autres poissons

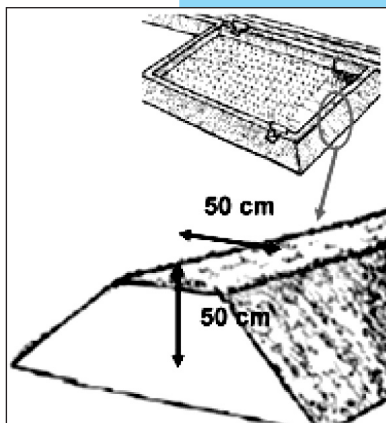

2) Apports de fertilisants jusqu'au mois de mai

Apporter une fertilisation permet d'améliorer la production de nourriture naturelle disponible pour les poissons. Les fumiers contiennent du carbone et de l'azote. Ils vont stimuler à la fois directement la production de phytoplancton et la production d'animaux (zooplancton et animaux plus gros vivant dans la vase).

- Utiliser du fumier frais : il a moins perdu d'éléments nutritifs que le fumier sec

a) Quelle quantité de fumier apporter ?

Elles seront différentes d'une parcelle à un autre. Elles dépendront de la qualité du sol, des cultures qui y ont été pratiquées, et de la quantité de poisson présente. Ne pas dépasser un total de 6 kg de fumier (1/4 de sobika) par are et par jour de distribution.

b) Comment apporter le fumier ?

- Le fumier doit pouvoir se disperser facilement dans l'eau.
- Mélanger le fumier avec de l'eau pour réaliser une sorte de « soupe », facile-

ment dispersable dans l'eau. - Il doit se présenter sous forme de petites particules, pour faciliter sa décomposition

c) Pour améliorer la fertilisation, fermer la sortie d'eau

- Si le circuit d'eau est ouvert : les fertilisants vont se déverser dans le canal ou la parcelle voisine et ne seront plus disponibles pour produire de la nourriture naturelle.
- Si le circuit d'eau est fermé, le phytoplancton qui se développera permettra de produire de l'oxygène nécessaire à la respiration des poissons.

d) Quand apporter du fumier ?

- Régulièrement et selon l'évolution de la couleur de l'eau : une eau bien verte est synonyme d'une bonne fertilité. Apporter de petites quantités toutes les semaines plutôt de grosses quantités tous les mois
- De préférence le matin, lorsque la quantité d'oxygène dans l'eau augmente.
- Jusqu'au mois de mai : Lors de la saison froide (juin, juillet et aout), la température de l'eau est basse et l'application de fumier n'est plus aussi efficace pour améliorer la croissance des poissons.

